

COMUNE DI BRICHERASIO

(Città Metropolitana di Torino)



Progetto di Riqualificazione commercio locale e di valorizzazione del commercio al dettaglio.

Relazione introduttiva.

Attori coinvolti.

Metodologia:

- LA RIQUALIFICAZIONE URBANA DELL'ARREDO.
- L'ACCESSIBILITÀ E LA MOBILITÀ SOSTENIBILE.
- LA PROMOZIONE DEL MARKETING.

Riepilogo costi.

Quadro economico riassuntivo.

Prime prescrizioni in termini di sicurezza.

Preventivi di spesa.

Bricherasio, lì 07.10.2016

IL TECNICO COMUNALE

(TROMBOTTO Geom. Flavio) _FIRMATO IN ORIGINALE_

IL RESPONSABILE DEI SERVIZI TECNICI COMUNALI

(FALCO Geom. Vilma) _FIRMATO IN ORIGINALE_

IL SINDACO

(MERLO Ilario) _FIRMATO IN ORIGINALE_

Progetto di Riqualificazione commercio locale e di valorizzazione del commercio al dettaglio.

Relazione introduttiva.

Il presente progetto è promosso dall'Amministrazione Comunale di Bricherasio di concerto con le Associazioni imprenditoriali dell'artigianato e del commercio locale, attingendo ad un importante contributo pari ad Euro 13.747,20 proveniente da Oneri aggiuntivi (ai sensi del l'art. 8, comma 3 della D.G.R. n. 21-4844/2006) ricevuti dalla Società SELF G4 Srl per il rilascio dell'Autorizzazione e la successiva attivazione di una grande struttura di vendita nel vicino Comune di Osasco, approvata con deliberazione della Conferenza dei servizi ex. D.lgs. 114/1998 n. 18526/DB17 del 22.01.2006.

In progetti articolati come questo, che coinvolgono e si rivolgono a una pluralità di attori, ci sono varie criticità che possono comprometterne il successo, fra cui:

- scarsa partecipazione
- sprechi
- dilatazione dei tempi

Il presente progetto, indubbiamente, pone le basi fornendo le attrezzature e la tecnologia che rende più facile e/o veloce la comunicazione, ma non può sostituirsi alla partecipazione delle persone che creeranno le occasioni di confronto e svilupperanno strumenti di comunicazione interna, al fine di:

- mantenere alto il livello di partecipazione;
- creare in maniera concertata le iniziative;
- accogliere i feedback degli operatori economici, primi beneficiari del progetto.

Fatta questa premessa si sono considerati due fenomeni il cui impatto è stato molto forte negli ultimi anni:

- la crisi economica e la prova a cui sono state sottoposte le capacità finanziarie del tessuto commerciale;
- l'utilizzo dei canali di comunicazione on line e la necessità di acquisire sempre maggiori competenze di autopromozione da parte degli esercenti.

Lo scopo della presente proposta è rivolto alla implementazione di strategie per la valorizzazione e il potenziamento del commercio locale, al fine di promuovere e favorire iniziative per lo sviluppo sociale, con iniziative e manifestazioni volte a migliorare il dialogo tra commercianti e popolazione.

Tali strategie si sviluppano sugli assi:

- della riqualificazione urbana dell'arredo;
- dell'accessibilità e mobilità sostenibile con il potenziamento di utilizzo di ciclo vie e il minor utilizzo di autovetture, data anche la cronicità di parcheggi che affligge i comuni come quello di Bricherasio;
- della promozione e del marketing.

Il Comune di Bricherasio, con il presente progetto, attiene al primo e secondo asse in quanto l'obiettivo primario del progetto è quello di aumentare la frequentazione e il gradimento del paese da parte di turisti e residenti al fine di rilanciare il settore del commercio nella sua più ampia accezione, comprensiva delle attività di somministrazione e ristorazione, artigianali di ogni genere, nonché valorizzarne l'appeal come luogo di richiamo commerciale e dello shopping anche con funzione aggregativa e in coordinazione con gli aspetti culturali (eventi) e storico-artistici (monumenti).

Alle associazioni di categoria attiene il terzo asse strategico mettendo in campo azioni di promozione e comunicazione che valorizzino la rete degli esercenti di ogni settore merceologico in quanto il tema della promozione e marketing è cruciale per lo sviluppo locale in senso ampio; è infatti risaputo che una rete commerciale forte e vivace ha una ricaduta sulla collettività in termini di preservazione del territorio e ostacolo al degrado, e contribuisce a mantenere alta l'attrattività e la frequentazione di un'area: Il Comune parteciperà su tale asse, fornendo la dotazione di base (studio e predisposizione cartina digitale a più livelli, studio e predisposizione di un supporto web e digitale volto alla promozione sul territorio di iniziative, stampa opuscoli).

L'obiettivo generale del Comune, riassunto dal presente progetto, è quello di aumentare la frequentazione e il gradimento del paese nonché di promuovere e rilanciare la rete commerciale: si presenta dunque con l'intento di essere uno strumento di promozione economica e commerciale e un ambiente in cui diffondere e far emergere buone pratiche di comunicazione e marketing con lo scopo di dare una visibilità maggiore delle attività locali e di esercizio di vicinato a quella che ognuno ha singolarmente.

L'obiettivo generale delle associazioni di categoria, dovrà necessariamente essere quello di comunicare attività in rete fra persone che conducono attività commerciali di vicinato in cui i singoli esercizi possono trovare una visibilità superiore e/o diversa rispetto alla propria rete di relazioni onde favorire vere e proprie forme di collaborazione e co-marketing.

Attori coinvolti: animare, partecipare, vivere il paese.

Il progetto è animato e partecipato da un insieme di attori:

- Amministrazione Comunale e Associazioni categoria di Bricherasio: la cabina di regia del progetto a cui è affidata la supervisione dell'intero progetto e la direzione delle specifiche iniziative in centro.
- Operatori degli esercizi di vicinato: gli aderenti al progetto che potranno sfruttare la visibilità dell'intero progetto per comunicare la propria attività, trovare un ambiente in cui sviluppare collaborazioni e partnership, sperimentare nuove modalità per relazionarsi con clienti potenziali e acquisiti.
- Utenti (residenti e turisti): i destinatari a cui sono rivolte tutte le azioni di comunicazione. Nei loro confronti verranno progettate tutte le iniziative finalizzate a portare valore ad un centro storico più vivo e dinamico.

Metodologia: Pensiero snello, metodologie agili.

Per ottimizzare le risorse, evitare sprechi e poter agire in tempi stretti, si è preferito mettere in campo una nuova dotazione di particolari di arredo urbano, che permetta di raccogliere i primi riscontri.

In tal modo si può mantenere un certo margine di manovra nell'implementazione di ulteriori attività che in altro modo avrebbero rischiato di essere *progettate e calate dall'alto* senza l'effettivo interesse dei beneficiari.

I principi metodologici adottati dal progetto si ispirano al cosiddetto *pensiero snello* e alle *metodologie agili* di sviluppo.

LA RIQUALIFICAZIONE URBANA DELL'ARREDO.

E' stata quindi effettuata adeguata indagine di mercato, al fine di individuare le migliori soluzioni di arredo urbano, in ottica di ottimale rapporto costo/beneficio, che l'attualità ci propone.

In particolare si sono individuati i seguenti manufatti:

CONTENITORI GETTA-SIGARETTE A PAVIMENTO:

e' stato individuato a seguito approfondimento il seguente manufatto prodotto dalla ditta METALCO: linea SCUDO, come sotto descritto:



Il costo unitario è pari ad Euro 260,00 oltre I.V.A. in misura del 22% pari ad Euro 57,20 ed un totale di Euro 317,20

Si preventiva l'acquisto di n. 8 pezzi, per un importo di Euro 2.537,60 IVA compresa.

CONTENITORI GETTA-SIGARETTE A PALO PER SPAZI RIDOTTI:
e' stato individuato a seguito approfondimento il seguente manufatto prodotto dalla ditta
EUROFORM W.; linea FUMEE, come sotto descritto:

PORTACENERE
ASCHER
ASHTRAY

ORIGINAL
euroform W

MOD.510V

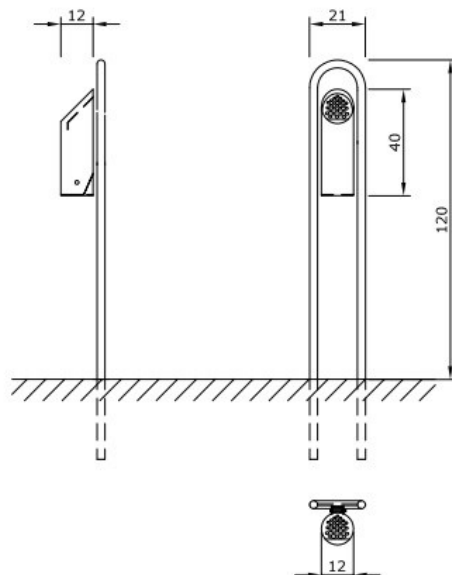

Telaio: tubo tondo Ø30 mm zincato a fuoco. Corpo: tubo d'acciaio Ø120 mm, zincato a fuoco. Serratura: con chiave a triangolo, auto-chiudente. Trattamento a polvere: Colori RAL a scelta. Fissaggio: in calcestruzzo, su pavimento solido o per collocamento libero. Peso: 8,5/9,5 kg.

Il costo unitario è pari ad Euro 238,00 oltre I.V.A. in misura del 22% pari ad Euro 52,36 ed un totale di Euro 290,36

Il trasporto ha il costo di Euro 80,00 oltre I.V.A. in misura del 22% pari ad Euro 17,60 ed un totale di Euro 97,60

Si preventiva l'acquisto di n. 5 pezzi, per un importo di Euro 1.549,40 IVA compresa.

DISPENSER PER I SACCHETTI PER LE DEIEZIONI CANINE:
 e' stato individuato a seguito approfondimento il seguente manufatto prodotto dalla ditta SEDO: linea Dogtoilet modello standard senza cestino rifiuti:



▶ **SACCHETTI PER CANI BIODEGRADABILI**

Materiale:
 materiale biodegradabile realizzato con materie prime rinnovabili

Fornitura:
 in cartone da 1.000 pezzi

La soluzione ideale per smaltire in modo pulito e igienico le imbarazzanti feci canine su strade pubbliche, piazze e parchi.

Disponibile come dispenser di sacchetti, "Dogtoilet" fa ovunque bella figura e ha un notevole successo tra proprietari di cani e di terreni, amministratori di impianti pubblici e tutti coloro che apprezzano un ambiente pulito.

Il successo deriva dall'erogazione gratuita e dalla comodità d'impiego: basta estrarre il sacchetto dal dispenser, applicarlo sulla mano come un guanto, raccogliere gli escrementi e gettare tutto quanto nel cestino più vicino.

Il modello da terra è composto dal solo dispenser di sacchetti con capacità di 500 sacchetti, essenziale, dalla forma piacevole ha chiaro effetto segnaletico e grande utilità, è disponibile di serie nei colori bianco e verde muschio, in tutti gli altri colori RAL, nonché in acciaio lucidato e può essere personalizzato a piacere con delle scritte.

L'interno ribaltabile con listello di tenuta permette la ricarica rapida dei sacchetti per cani.

Il sistema viene fornito pronto per il montaggio, completo di ancoraggio a terra e si monta rapidamente annegando in calcestruzzo l'ancoraggio fornito.

Nella consegna è compresa la struttura premontata, una chiave triangolare per il dispenser di sacchetti, l'ancoraggio a terra, nonché le viti necessarie al montaggio.

Materiale: dispenser di sacchetti in lamiera di acciaio zincata a fuoco verniciata a polvere.

Capacità dispenser: fino a 500 sacchetti

Chiusura: con chiave a testa triangolare

Peso: 12 kg - Misure (larg. x alt. x prof.): 40 x 149 x 10 cm

Scritte: personalizzabili a piacere

Il costo unitario è pari a:

- art. n. 10012 Standard senza bidoncino	Euro/cad.	279,00
- Dotazione Sacchetti Bio OXO 10.000 P.zi	Euro	194,50
- Trasporto	Euro	65,00

Si preventiva l'acquisto di n. 4 pezzi e di n. 10.000 sacchetti Bio, per un importo di Euro 1.678,11 IVA compresa.

L'ACCESSIBILITÀ E LA MOBILITÀ SOSTENIBILE.

La cronicità di spazi a parcheggio che affligge il territorio comunale e il parallelo potenziamento di utilizzo di ciclo vie, comporta potenzialmente da un lato il minor utilizzo di autovetture e dall'altro l'invito all'utilizzo della bicicletta per gli spostamenti: giocoforza, occorrono degli stalli per la sosta di tali veicoli, nei punti di aggregazione degli esercizi di vicinato.

PORTABICICLETTE

e' stato individuato a seguito approfondimento il seguente manufatto prodotto dalla ditta CITY DESIGN Spa , linea ATHENA, come sotto descritto:

Portabiciclette Athena



Portabici modulo base monofacciale 4 posti bici flangiato. Zincato Verniciato

Capitolato:

Portabiciclette Zincato Verniciato verticale modulare mono, da 4. Due longheroni orizzontali in tubo di acciaio Ø40, spessore 1,5 mm, si saldano agli elementi reggirota in tubo ovale di acciaio, sezione 30x15 mm, spessore 1,5 mm, opportunamente sagomati. Fungono da sostegno due colonnine in tubo rettangolare, sezione 60x40 mm, flangiate per fissaggio al suolo con apposita bulloneria. Tappi copritesta in dotazione. Dim. d'ingombro modello monofacciale: 1600x395x530h mm. Peso indicativo: 17 Kg.

Informazioni Generali Prodotto

Codice	150510
Applicazioni	Portabici dalla linea minimale che si integra in ogni tipologia di contesto, dai centri storici, alle varie aree urbane.
Modalità di installazione	Base flangiata ancorata al terreno. Verificare che il fissaggio sia eseguito su superficie idonea.



CITY DESIGN S.p.a.
Via Trattori nr. 23 - Roncadelle 31010 ORMELLE (TV) Italia
Tel.: 0422/205811 - Fax: 0422/205855
e-mail: info@citydesign.it - website: www.citydesign.it

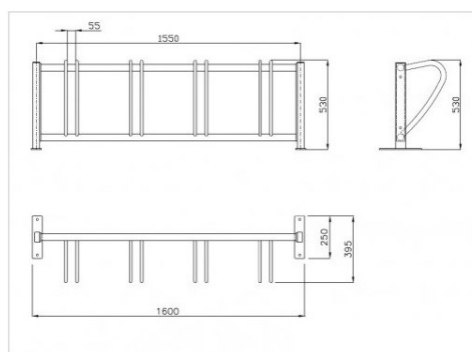

Colore	Tinte RAL Catalogo
Materiali	Acciaio Zincato e Verniciato
Dimensione	Larghezza 395 mm Lunghezza 1600 mm Altezza 530
Peso	17 Kg

Portabiciclette modello ATHENA verticale modulare mono facciale da 4 posti, zincato e verniciato. Due longheroni orizzontali in tubo di acciaio Ø40, sp. 1,5 mm, si saldano agli elementi reggi ruota in tubo ovale di acciaio, sezione 30x15 mm, spessore 1,5 mm, sezione 60x40 mm, flangiate per fissaggio al suolo con apposita bulloneria. Tappi copri testa in dotazione.

Dimensioni d'ingombro: 1600x395x530h mm

Il costo unitario è pari ad Euro 220,00 oltre I.V.A. in misura del 22% pari ad Euro 48,40 ed un totale di Euro 268,40

Si preventiva l'acquisto di n. 4 pezzi, per un importo di Euro 1.073,60 IVA compresa.

L'INSTALLAZIONE DEI MANUFATTI.

Per la collocazione dei manufatti predetti e dovendo agire in tempi stretti, si ricorrerà all'ausilio della ditta incaricata per l'Anno 2016 del Servizio di Manutenzione edile proprietà ed edifici comunali.

Prezzo unitario installazione:

- CONTENITORI GETTA-SIGARETTE A PAVIMENTO:
Euro/cad. 50,00 + I.V.A.
- CONTENITORI GETTA-SIGARETTE A PALO:
Euro/cad. 35,00 + I.V.A.
- DISPENSER PER I SACCHETTI PER LE DEIEZIONI CANINE:
Euro/cad. 40,00 + I.V.A.
- PORTABICICLETTE:
Euro/cad. 70,00 + I.V.A.
- SUPPORTO CARTELLONE PUBBLICITARIO INFERIORE A 3 MQ.
Euro/cad. 500,00 + I.V.A.

Pertanto il costo relativo all'installazione di tali manufatti sarà pari a:

CONTENITORI GETTA-SIGARETTE A PAVIMENTO:
n. 8 x Euro/cad. 50,00 = Euro 400,00 + I.V.A. = Euro 488,00

CONTENITORI GETTA-SIGARETTE A PALO:
n. 5 x Euro/cad. 35,00 = Euro 175,00 + I.V.A. = Euro 213,50

DISPENSER PER I SACCHETTI PER LE DEIEZIONI CANINE:
n. 5 x Euro/cad. 40,00 = Euro 200,00 + I.V.A. = Euro 244,00

PORTABICICLETTE:
n. 4 x Euro/cad. 70,00 = Euro 280,00 + I.V.A. = Euro 341,60

SUPPORTO CARTELLONE PUBBLICITARIO INFERIORE A 3 MQ.
n.1 x Euro/cad. 500,00 + I.V.A. = Euro 610,00

Si preventiva l'installazione per l'importo di Euro 1.897,10 IVA compresa.

LA PROMOZIONE DEL MARKETING

L'utilizzo dei canali di comunicazione e la necessità di acquisire sempre maggiori competenze di autopromozione da parte degli esercizi di vicinato, implica la necessità di dotare gli stessi di strumenti materiali quali cartine, brochure, stampati tangibili e su supporto cartaceo. L'esigenza matura:

- dall'esempio pratico e per certi versi emblematico, della pubblicità mediante volantinaggio porta a porta, riportante i prezzi "civetta" e/o le offerte praticati dalle medie strutture di vendita e dei centri commerciali che frequentemente distolgono gli acquirenti potenziali dall'acquisto presso gli esercizi di vicinato comunali;
- dalla constatazione che i canali di comunicazione on line all'atto pratico, potenzialmente possono distogliere l'attenzione del consumatore verso l'e-commerce e la pubblicità dei canali web presidiata dalle catene della grande distribuzione commerciale.

LA CARTINA DEL COMUNE DI BRICHERASIO.

L'azione proposta dall'Amministrazione comunale, è improntata a carattere generale:

- alla creazione di una cartina su supporto digitale vettoriale, del territorio comunale a "livelli modificabili" che consenta (ad esempio) nel tempo di geo localizzare i singoli esercizi commerciali, a evidenziare percorsi turistico ricettivi ecc.;
- nella successiva impaginazione di un pieghevole informativo, dotato della precitata piantina del territorio comunale e riportante il livello legato alle informazioni relative ai commercianti e turistiche;
- nella stampa di cartine pieghevoli per un quantitativo di 1.000 pezzi;
- nella creazione di pannelli da esterno da affiggere su supporti pre-esistenti o a ciò destinati dall'Amministrazione comunale.

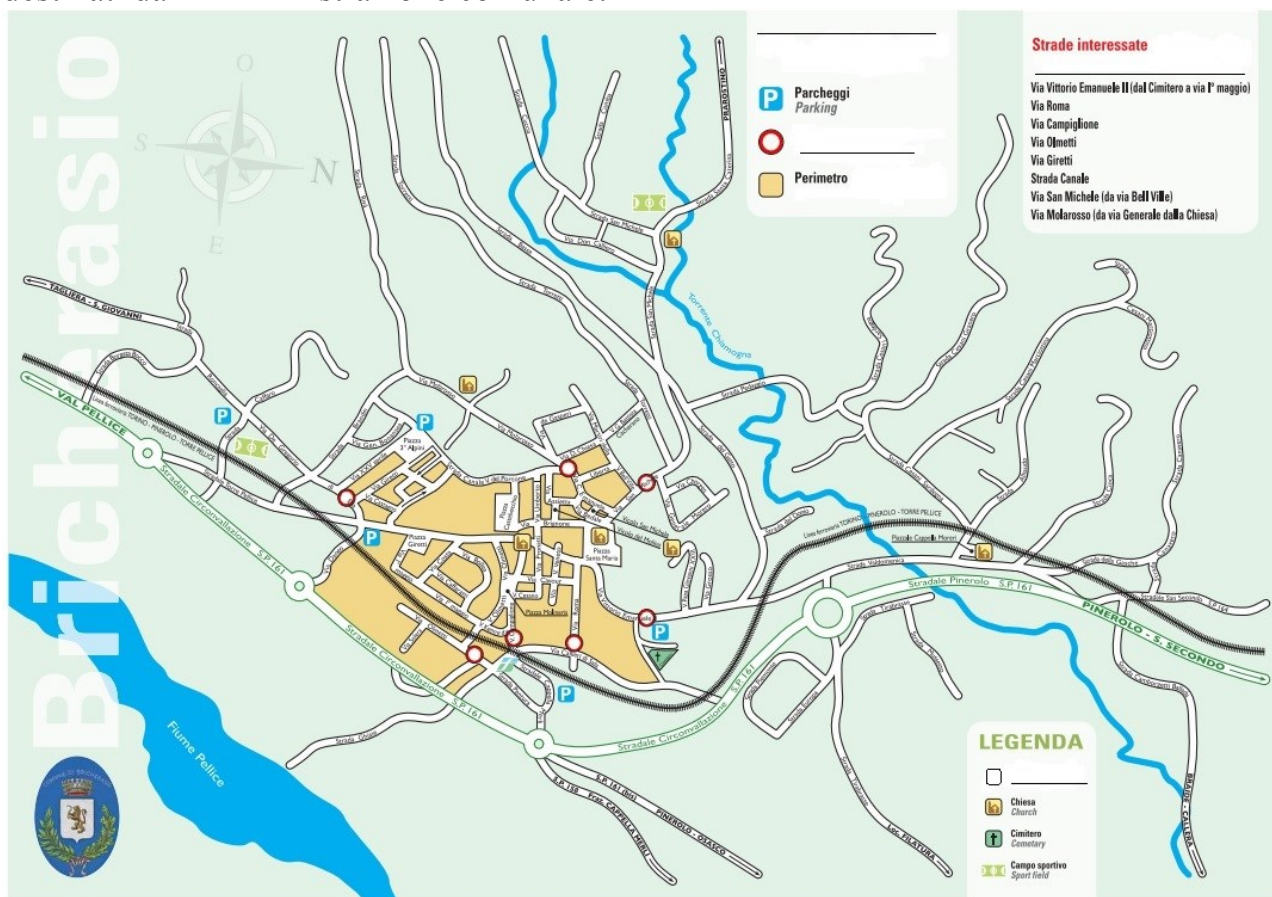

I costi unitari sono così riassunti:

- Creazione cartina a livelli modificabili:	Euro	488,00
- Impaginazione cartina pieghevole:	Euro	305,00
- Stampa cartine pieghevoli 1.000 p.zi:	Euro	1.049,20
- Stampa pannelli da esterno:	Euro	488,00

Si preventiva l'incarico, per un importo di Euro 2.330,20 IVA compresa.

LA PREDISPOSIZIONE DI UN PIANO DI COMUNICAZIONE

L'azione proposta dall'Amministrazione comunale, è improntata a carattere generale:

- alla creazione di un supporto digitale che consenta nel tempo di interagire con i singoli potenziali acquirenti per fornire loro informazioni su iniziative (lotterie, sconti, promozioni ecc.) applicandolo di volta in volta su supporto cartaceo o alle nuove tecnologie (social network, SMS, ecc.);

- nella successiva impaginazione di materiale informativo, legato alle informazioni relative ai commercianti, alle iniziative di promozione e turistiche;



I costi unitari sono così riassunti:

- Creazione supporto Web Marketing:	Euro	585,60
- Locandine	Euro	107,36
- Blocchetti biglietti	Euro	762,50
- Pieghevoli 10.000 p.zi:	Euro	976,00

Si preventiva l'acquisto di n. pezzi, per un importo di Euro 2.431,46 IVA compresa.

RIEPILOGO COSTI.

1)	Importo forniture dirette, in affidamento:	
1.1)	Importo fornitura getta sigarette SCUDO	Euro 2.537,60+
1.2)	Importo fornitura getta sigarette FUMEE	Euro 1.549,40+
1.3)	Importo fornitura Dispenser DOGTOILET	Euro 1.678,11+
1.4)	Importo fornitura porta biciclette ATHENA	<u>Euro 1.073,60=</u>
1.a)	Sommano per fornitura diretta dei materiali occorrenti voce 1)	Euro 6.838,71
2)	Lavori e somministrazioni installazione manufatti in fornitura	Euro 1.897,10 +
2.1)	Importo ideazione, impaginazione, stampa, creazione cartina	Euro 2.330,20+
2.2)	Importo ideazione, impaginazione, stampa, creazione pieghevole	<u>Euro 2.431,46=</u>
2.a)	Sommano per fornitura diretta dei materiali occorrenti voce 2)	Euro 6.658,76
3)	Somme a disposizione per:	
3.1)	Spese tecniche	Euro 221,27+
3.2)	Arrotondamenti, economie, imprevisti	<u>Euro 28,46=</u>
3)	Sommano per fondi a disposizione dell'Amministrazione	Euro 249,73
4)	Importo complessivo intervento	Euro 13.747,20

QUADRO ECONOMICO RIASSUNTIVO

1.1) Importo forniture dirette	Euro 5.605,50+
1.2) Importo somministrazioni	<u>Euro 5.458,00=</u>
1) Sommano per forniture e somm.ni	Euro 11.063,50
2) Somme a disposizione dell'A.C. per:	
2.1) I.V.A. su voce 3)	Euro 2.433,97+
2.2) Spese tecniche	Euro 221,27+
2.3) Arrotondamenti, economie, imprevisti	<u>Euro 28,46=</u>
3) Importo complessivo intervento	Euro 13.747,20

PRIME PRESCRIZIONI IN TERMINI DI SICUREZZA.

L'opera di limitata portata, è inteso che verrà eseguita da unica impresa appaltatrice operante in cantiere con oneri della sicurezza a suo carico, proponente scelte autonome di carattere organizzativo ed esecutivo in osservanza delle norme in materia di prevenzione infortuni e di tutela della salute dei lavoratori nell'ipotesi di redazione del Piano Sostitutivo di Sicurezza (P.S.S.) la cui attuazione sarà a carico della stessa ditta.

Il P.S.S. verrà consegnato prima dell'inizio dei lavori in oggetto al Committente per la relativa verifica anche a cura del coordinatore per l'esecuzione dei lavori, ai sensi dell'art. 101, comma 3 del D.Lgs. 81/08, conservato in cantiere e messo a disposizione su richiesta degli Organi di Vigilanza e Controllo, territorialmente competenti.

Il P.S.S. dovrà contenere relativamente ai lavori da eseguire in cantiere:

- le disposizioni minime previste dall'allegato XV del D.Lgs. 81/08;
 - le misure generali di tutela previste dall'art.95 del D.Lgs. 81/08, di Valutazione dell'organizzazione aziendale, dei macchinari e delle procedure con cui l'impresa intende realizzare i lavori, di valutazione dei rischi, ai sensi dell'art. 28 del D.Lgs. 81/08 e s.m.i.
- ed essere corredato degli esiti delle valutazioni del rischio chimico, vibrazione e rumore previste nei Titoli VIII e IX del decreto stesso.

In caso diverso, andranno aggiunti alla stima, gli Oneri di redazione ed attuazione del Piano di Sicurezza.

Tanto si relaziona ad evasione del mandato ricevuto.

TF/ _____